

Rovesciatore idraulico

Hydraulic tipper



CM 165/S 15 CM 165/SA 15

Applicabile a carrelli elevatori, è ideale per il rovesciamento e la movimentazione di bins. Dotato di serie di valvola di sequenza, che consente il bloccaggio ed il rovesciamento del bins con un solo comando, aggancio/sgancio rapido e tubi di connessione.

Can be applied to forklift trucks. Ideal for turning upside down and moving bins.

Equipped as standard with a sequence valve which allows bins to be locked and turned upside down with a single command, quick hooking/unhooking and connection tubes.

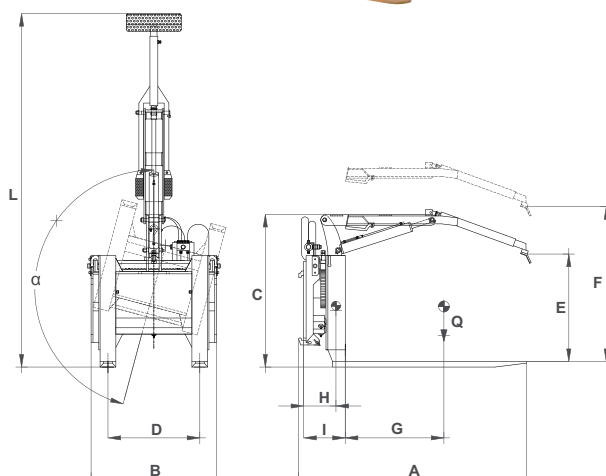

CM 165				
Modello - Model			CM 165/S 15	CM 165/SA 15
A	Lunghezza - Length	mm	1370	1370
B	Larghezza - Width	mm	850	850
C	Altezza - Height	mm	970	1190
D	Interasse forche - Fork base	mm	580	580
E	Altezza min. contenitori - Min.height of containers	mm	530	780
F	Altezza max. contenitori - Max.height of containers	mm	780	1000
H	Baricentro senza carico - Barycentre without load	mm	250	250
G	Baricentro del carico - Barycentre of the load	mm	500	500
I	Spessore - Thickness	mm	270	270
L	Ingombro con braccio aperto e aletta chiusa - Size with open arm and closed fin	mm	2140	2360
α	Angolo di rovesciamento - Tilting angle	°	165°	165°
Q	Portata max. (in trasferimento) - Maximum load (during transfer)	Kg	1500	1500
-	Portata di esercizio (in rovesciamento) - Operating capacity (during tilting)	Kg	700	700
-	Pressione di esercizio - Operating pressure	bar	140	140
-	Peso - Weight	Kg	252	260
-	Linee idrauliche necessarie - Required hydraulic lines	n.	2 (1 leva d.e.) (1 d.c. lever)	2 (1 leva d.e.) (1 d.c. lever)
-	Forche fisse - Fixed forks		100x35 L=1060	100x35 L=1060
-	Forche FEM - FEM forks		-	-