

Rovesciatore idraulico

Hydraulic tipper

CM 180/15 PF

Applicabile a carrelli elevatori, è ideale per il rovesciamento e la movimentazione di bins con traverse.

Dotato di serie di aggancio/sgancio rapido e tubi di connessione.

Can be applied to forklift trucks. Ideal for turning upside down and moving bins with crossbars.

Equipped as standard with quick hooking/unhooking and connection tubes.

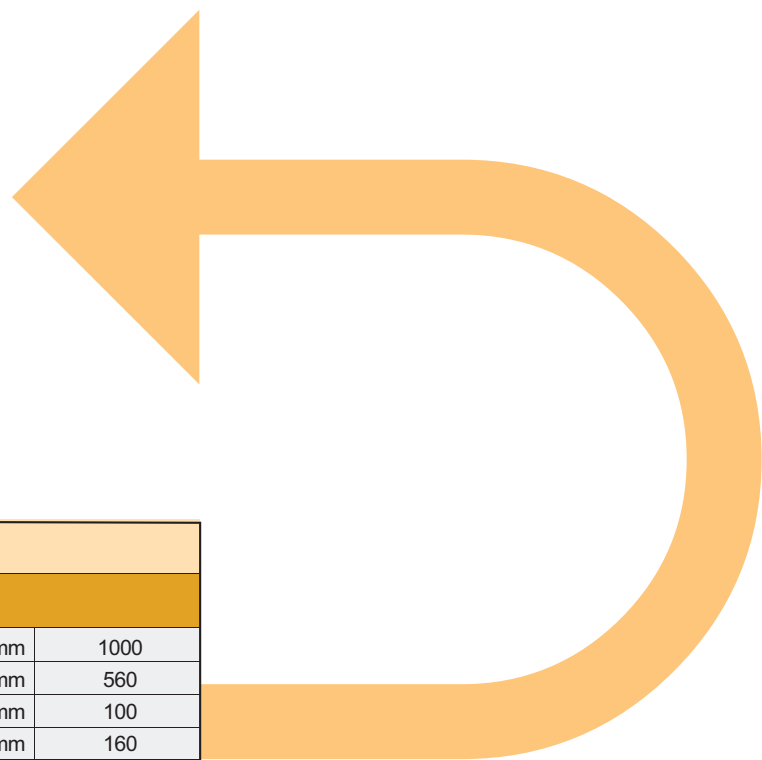
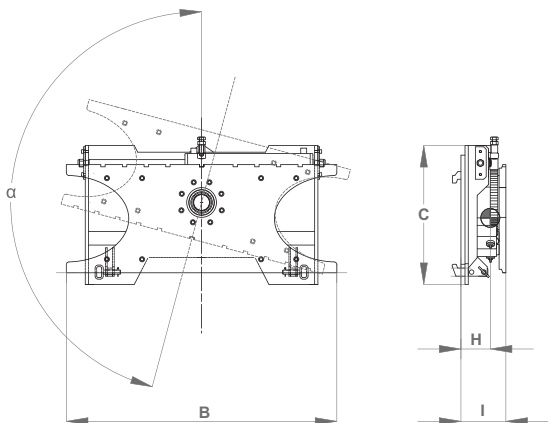

CM 180/15 PF			
B	Larghezza - Width	mm	1000
C	Altezza - Height	mm	560
H	Baricentro senza carico - Barycentre without load	mm	100
I	Spessore - Thickness	mm	160
Q	Angolo di rovesciamento - Tilting angle	°	180°
Q	Portata max. (in trasferimento) - Maximum load (during transfer)	Kg	1500
-	Portata di esercizio (in rovesciamento) - Operating capacity (during tilting)	Kg	700
-	Pressione di esercizio - Operating pressure	bar	140
-	Peso - Weight	Kg	154
-	Linee idrauliche necessarie - Required hydraulic lines	n.	2 (1 leva d.e.) (1 d.c. lever)
-	Forche fisse - Fixed forks		-
-	Forche FEM - FEM forks		Opzionale - Optional